

ŁADOWARKA KOŁOWA

HL940A



Ładowarka kołowa HL940A należy do najnowszej serii maszyn wyprodukowanej przez Hyundai: serii A, czyli najnowszej generacji maszyn budowlanych, które spełniają wymagania normy emisji spalin Stage V. To jednak nie wszystko! Oprócz spełniania wymogów prawnych, celem firmy Hyundai było także osiągnięcie niespotykanego dotąd poziomu satysfakcji klienta poprzez zmaksymalizowanie wydajności i produktywności oraz zwiększenie bezpieczeństwa, wygody i czasu sprawności.

Dzięki robiącej wrażenie mocy dopełnionej przez starannie dobrane technologie zapewniające jeszcze wydajniejszą i oszczędniejszą pracę, ta uniwersalna maszyna otworzy przed Tobą całe spektrum nowych możliwości. Czas na Efekt Hyundai!



GOTOWA ODMIENIĆ TWÓJ ŚWIAT



**ŚWIAT,
W KTÓRYM
MOŻESZ
WSZYSTKO**





Produktywność

- Układ hydrauliczny z funkcją wykrywania obciążenia
- Wysoce precyzyjny system ważenia
- Pedał eko
- Wskaźnik eko
- Zoptymalizowany stopień napełnienia łyżki
- Różne tryby robocze

Wytrzymałość i bezpieczeństwo

- Światła LED (opcja)
- Tarcze hamulcowe ze spiekanego materiału
- W pełni szczelna komora silnika
- Przewody wysokociśnieniowe
- Automatyczne wyłączanie silnika
- Solidny układ oczyszczania spalin
- System kamer 360° (AAVM) (opcja)
- Radar wykrywający objekty z tyłu (opcja)

Komfort operatora

- Przestronna, wygłuszona kabina
- 7-calowy ekran dotykowy
- System amortyzacji jazdy (opcja)
- Regulowany fotel z pneumatycznym zawieszeniem i podgrzewaniem (opcja)
- Regulowane podłokietniki i dźwignie sterowania
- Sterowanie jazdą joystickiem (opcja)
- Wydajna klimatyzacja

Serwisowanie

- W pełni otwierana pokrywa silnika
- Wydłużony okres międzyserwisowy
- Scentralizowany dostęp
- Wielopoziomowy, zgrupowany moduł chłodzenia
- Wentylator dwukierunkowy

TECHNOLOGIE TWORZONE, BY MAKSYMALIZOWAĆ TWOJĄ PRODUKTYWNOŚĆ

Niezawodny silnik Cummins B6.7 Stage V zapewnia moc, której potrzebujesz do wykonywania wymagających prac w trudnych warunkach. Jego wysoką produktywność przy niskich prędkościach wsparto szeregiem technologii, które dodatkowo ograniczają zużycie paliwa i minimalizują szkodliwe emisje.

Precyzyjne systemy obsługi gwarantują maksymalne wykorzystanie robiącej wrażenie produktywności maszyny. W wyposażeniu standardowym zawarto system ważenia wykorzystujący technologię firmy Hyundai. Dodatkowe funkcje sterowania, monitorowania i serwisowania pozwalają zoptymalizować wydajność i produktywność każdego dnia i w każdych warunkach.



Tryb mocy smart ▶
Tryb redukuje zużycie paliwa poprzez dostosowywanie prędkości silnika podczas prac z dużym obciążeniem takich jak kopanie. Taka funkcja daje dwie kluczowe korzyści: nie tylko oszczędza paliwo zapewniając taką samą produktywność jak tryb mocy, ale także zapewnia odpowiednią równowagę między siłą pociągową a siłą odspajania.

Automatyczne wyłączenie silnika ▶
Funkcja ta automatycznie wyłącza silnik po upływie ustawionego czasu działania na wolnych obrotach, redukując zużycie paliwa i emisję spalin.

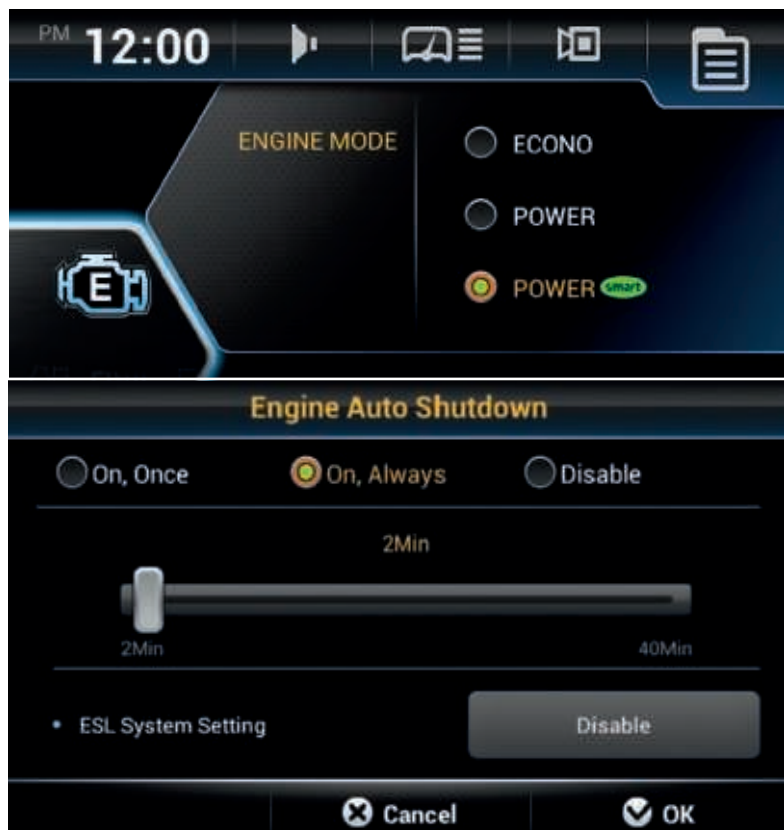

Nowo opracowany równoległy łącznik w kształcie litery „Z” zapewnia idealne pionowe podnoszenie z dużą siłą przechylenia.



Jak wszystkie maszyny serii A, HL940A wyposażono w **zintegrowany moduł oczyszczania spalin**, który pozwala zredukować emisję i koszty operacyjne. Brak EGR zwiększa niezawodność silnika i ułatwia jego serwisowanie. Jego obecność nie jest konieczna dzięki wysoce skutecznym technologiom zapewniającym zgodność z normami środowiskowymi. W ten sposób wymagania serwisowe zostają ograniczone, a duża moc silnika zachowana.



- Wysokie precyzyjny automatyczny lub manualny system ważenia łącznego pozwala jeszcze wydajniej zarządzać produkcją w każdym środowisku pracy. Aby zapewnić jeszcze większą precyzję i ułatwić dalsze działania, na głównym ekranie można wyświetlić stronę dedykowaną do ważenia. Wyświetlane są także ikony błędów ważenia, które stanowią wsparcie dla wydajności operatora.

„W każdej pracy maszynę charakteryzuje zarówno moc, jak i oszczędność. Widać to przede wszystkim w ładowaniu ciężarówek.”

Podczas pracy **wskaźnik eko** wyświetla moment obrotowy silnika, poziom oszczędności paliwa i wskaźniki dotyczące oszczędnej pracy.

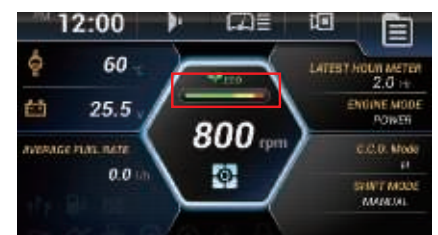

- Pedał eko** pozwala łatwo zmieniać moc w zakresie optymalnego zużycia paliwa.



KABINA ZAPROJEKTOWANA WOKÓŁ CIEBIE

Kabina HL940A została zaprojektowana tak, by stanowić środowisko pracy zapewniające produktywność, ograniczenie stresu i możliwość dostosowania do każdego operatora. Charakteryzuje się wygodą i przestronnością, ponadto zastosowano w niej najnowszą technologię redukcji poziomu hałasu i drgań, która umożliwia osiągnięcie tak niskiego poziomu hałasu jak 68 dB, jednego z najniższych w tej kategorii maszyn. Klimatyzacja maksymalizuje produktywność grzania i chłodzenia, optymalizując przepływ powietrza. Duży fotel operatora klasy premium zapewnia wygodny dostęp do wszystkich elementów sterujących. Szeroki zakres technologii zapewnia z kolei łatwiejsze monitorowanie maszyny, wygodną i skuteczną komunikację oraz rozrywkę umilającą pracę. Całość konstrukcji kabiny gwarantuje spokój i poczucie bezpieczeństwa stanowiące część Efektu Hyundai.



„Dzięki regulacji fotela i elementów sterujących, obsługa maszyny jest niewiarygodnie wygodna. Nie męczę się, nawet gdy przez długie godziny wykonuję wymagające prace.”



System Miracast umożliwia obsługę różnych funkcji smartfona na ekranie poprzez **Wi-Fi**, w tym nawigacji, przeglądarek internetowych i odtwarzania muzyki i video.

HL940A wyposażono w **duży i wygodny fotel z zagłówkiem i w pełni regulowanymi podłokietnikami**. Kabina maszyny zyskała na przestrzeni, dzięki wbudowaniu joysticków/dźwigni sterowania osprzętem w podłokietniki, co także zwiększa wygodę obsługi. Jako opcja dostępny jest fotel z zawieszeniem pneumatycznym i podgrzewaniem.

Zoptymalizowany panel obsługi zapewnia szybki i łatwy dostęp do informacji o stanie pracy maszyny. Obejmuje on **7-calowy ekran dotykowy** zapewniający doskonałą czytelność oraz wejście AUX.

System amortyzacji jazdy jest dostępny jako opcja. Redukuje drgania korpusu maszyny, zapewniając płynną jazdę na każdym terenie i ograniczając wysypywanie się materiału z łyżki.

System multimedialny obejmuje radio, technologię Bluetooth, a także wbudowany mikrofon do wykonywania połączeń telefonicznych bez użycia rąk dla większego bezpieczeństwa pracy.



ZMAKSYMALIZOWANY CZAS SPRAWNOŚCI, BY CHRONIĆ TWÓJ ZYSK

Działalność swojej firmy możesz chronić wyłącznie mając pewność, że inwestycja, którą czynisz dzisiaj pomoże utrzymać zysk w dłuższej perspektywie czasu. Dlatego też postawiliśmy na rozwój HL940A przede wszystkim pod kątem niezawodności, poczynając od jej projektowania i produkcji, a kończąc na kontroli jakości.

Wszystkie elementy maszyny i systemy obsługi zostały zoptymalizowane tak, by zapewniać jak największą wytrzymałość i rygorystycznie przetestowane w różnym środowisku pracy. W rezultacie powstała wytrzymała, niezawodna i potężna jednostka minimalizująca czas przestoju spowodowany naprawami i konserwacją, dzięki czemu możesz realizować założony plan i chronić swój zysk.





- ◀ **Przewody wysokociśnieniowe** o wyjątkowej wytrzymałości na ciepło i ciśnienie charakteryzuje maksymalna wytrzymałość, nawet w trudnych warunkach.



- ◀ HL940A jest wyposażona w **chłodnicę żebrową o szerokim korpusie**, która zapobiega spadkowi wydajności spowodowanemu zanieczyszczeniem. Wyposażono ją również w **wentylator dwukierunkowy** eliminujący kurz i zanieczyszczenia. Czyszczenie wstępne o wysokiej mocy jest dostępne jako opcja, by jeszcze bardziej wydłużyć żywotność.



- ◀ **Trwały układ oczyszczania spalin** jest chroniony przez solidną podstawę i system pochłaniający drgania. Zapobiega to nieprawidłowemu działaniu spowodowanemu drganiami i wstrząsami podczas pracy.



- ◀ Czas sprawności maszyny został wydłużony dzięki wydłużeniu okresu międzyserwisowego oleju i filtrów oleju do 500 godzin, co również ogranicza koszty operacyjne. Jako opcja dostępne jest również centralne smarowanie.





ŁATWE SERWISOWANIE KU BEZPROBLEMOWEMU UTRZYMANIU

Poczucie spokoju, które daje szybkie i bezwysiłkowe serwisowanie to także część Efektu Hyundai. Konstrukcja HL940A zapewnia tak wygodną konserwację, jak tylko to możliwe.

Pokrywa silnika otwiera się w pełni i elektrycznie, co zapewnia łatwość czyszczenia i wykonywania innych rutynowych czynności, a punkty serwisowe silnika i układu hydraulicznego zgromadzono w jednym, łatwo dostępnym obszarze. Wszystkie komponenty i materiały zoptymalizowano tak, by zapewnić ich długi i bezawaryjny czas eksploatacji.

„Gdy wszystko jest tak proste i dostępne, konserwacja to wręcz przyjemność!”



Tarcze hamulcowe są produkowane z trwałego spiekanego materiału, by zapobiegać generowaniu ciepła i drgań. Wydłużają one czas eksploatacji hamulców, jednocześnie zapewniając łatwość serwisowania.



Odchylaną do tyłu pokrywę silnika można w pełni wsunąć, co, w połączeniu z **otwieraniem elektrycznym**, zapewnia łatwy dostęp do szczelnej komory silnika i komory chłodzenia. Komora silnika jest zaprojektowana tak, by zapobiegać pożarom spowodowanym dostaniem się ciał obcych do środka.

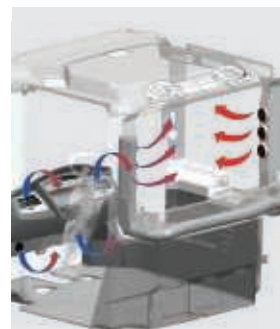

Układ klimatyzacji zamontowano po prawej stronie kabiny, co ułatwia konserwację i wymianę filtrów. Układ wyposażono w filtr wewnętrzny o wysokiej wydajności i specjalnie dobrany materiał filtrujący dla maksymalnej produktywności.

SZEREG TECHNOLOGII KU ŻĄDANYM REZULTATOM

Ładowarki kołowe serii A firmy Hyundai zostały stworzone, by zapewnić lepsze warunki pracy operatorom i wiele ponad zwrot inwestycji ich właścicielom. Każdy ich szczegół został dopracowany do perfekcji, by sprostać wymaganiom w terenie, w tym w zakresach bezpieczeństwa, komfortu operatora, produktywności, czasu sprawności i serwisowania. To właśnie doskonałość we wszystkich tych obszarach i wielu więcej tworzy Efekt Hyundai.

Zobacz wszystkie modele na hyundai-ce.eu



DANE TECHNICZNE

SILNIK	
Producent / Model	CUMMINS B 6.7 / Stage V
Typ	Silnik diesela, turbosprężarka z chłodzeniem
Układ oczyszczania spalin	DOC, DPF, SCR, VGT
Moc brutto (SAE J1995)	156 HP (116 kW) przy 2200 rpm
Moc netto (SAE J1349)	154 HP (115 kW) przy 2200 rpm
Moc maksymalna	165 HP (123 kW) przy 1800 rpm
Maks. mom. obr. brutto (SAE J1995)	746 Nm (550 lb-ft) przy 1300 rpm
Pojemność skokowa	6,700 cm ³ (483 cu in)
<ul style="list-style-type: none"> - Wskazana moc netto jest dostępna dla koła zamachowego w przypadku silnika wyposażonego w wentylator, alternator, oczyszczacz powietrza i oczyszczanie spalin. - Wskazana moc brutto jest uzyskiwana przy maksymalnej prędkości wentylatora. 	

SKRZYNIA BIEGÓW		
Z przemiennikiem momentu obrotowego*	3-częściowa, 1-stopniowa, 1-fazowa	
Opony	20.5 R25, ★, L3	
* W pełni automatyczna skrzynia biegów z wałem pośrednim charakteryzująca się płynnością przy zmianie zakresu i kierunku; przemiennik momentu obrotowego odpowiednio dopasowany do silnika i skrzyni biegów w celu osiągnięcia doskonałych osiągnięć roboczych		
Prędkość jazdy	4 prędkości	
Do przodu	1	7,0 (4,3)
	2	12,8 (7,9)
	3	25,2 (15,6)
	4	40,0 (24,9)
Do tyłu	1	7,4 (4,6)
	2	13,5 (8,4)
	3	26,5 (16,5)

* W pełni automatyczna skrzynia biegów z wałem pośrednim charakteryzująca się płynnością przy zmianie zakresu i kierunku; przemiennik momentu obrotowego odpowiednio dopasowany do silnika i skrzyni biegów w celu osiągnięcia doskonałych osiągnięć roboczych

OSIE	
Napęd	Napęd na cztery koła
Osadzenie	Przednia oś sztywna i tylna oś wychylna
Wychył tylnej osi	±11°
Zwolnica	Planetarna przy kole
Mechanizm różnicowy	Konwencjonalny
Współczynnik redukcji	21,53

INFORMACJE OGÓLNE		
Model	HL940A	HL940A XT
Masa eksploatacyjna	13400 kg (29540 lb)	13860 kg (30560 lb)
Pojemność tyłki	Z nadsypem	2,3 m ³ (3,0 yd ³)
	Bez nadsypu	2,0 m ³ (2,62 yd ³)
Siła odpajania	11800 kg (26020 lb)	11940 kg (26320 lb)
Obciążenie wywracające	Na wprost	10000 kg (22050 lb)
	Pełny skręt	8600 kg (18960 lb)

OPONY	
Typ	Bezdełtkowe, zaprojektowane do ładowarek
Standard	20.5 R25, ★, L3
Opcje	20.5-25, 16PR, L3 20.5-25, 20PR, L5 20.5 R25, XHA2

HAMULCE	
Główny układ hamulcowy	Hydrauliczne mokre hamulce tarczowe działające na wszystkich czterech kołach; niezależne osie; samoregulacja i system hamujący
Hamulec postojowy	Uruchamiany sprężynowo i zwalniany hydraulicznie
Hamulec awaryjny	W przypadku spadku ciśnienia oleju hamulcowego, lampka ostrzegawcza zaświeca się i hamulec postojowy zostaje automatycznie włączony.

UKŁAD HYDRAULICZNY		
Typ	Układ hydrauliczny z funkcją wykrywania obciążenia	
Pompa	Pompa tłoczkowa o zmiennym wydatku, 149 l/min	
Rozdzielacz hydrauliczny	2-suwakowy (tyłka, wysięgnik) 3-suwakowy (tyłka, wysięgnik, dodat. linia)	
Ciśnienie w układzie	280 barów	
Obwód podnoszenia	Cztery funkcje zaworu: podnoszenie / utrzymywanie / opuszczanie / pływanie. Regulowane auto zatrzymanie wysięgnika przy podnoszeniu/ opuszczaniu.	
Obwód przechyłania	Trzy funkcje zaworu: przechyłanie / utrzymywanie / odchylanie (wysyp). Regulowane auto pozycjonowanie tyłki do wymaganego kąta załadunku.	
Siłowniki	Typ: siłowniki dwustronnego działania	
	Liczba siłowników-średnica cylindra x skok tłoka	
	Podnoszenie	2-110 × 738 mm (4,3" × 29")
Przechyłanie	HL960A	125 × 560 mm (4,9" × 1' 10")
	HL960AXT	125 × 580 mm (4,9" × 1' 11")
Przechyłanie		
Czas cyklu	Podnoszenie: 5,5 s, Odchylanie (wysyp): 1,1 s Opuszczanie: 3,0 s, Razem: 9,6 s	

* Dostępny olej hydrauliczny bio od Hyundai (Hyundai Bio Hydraulic Oil, HBHO)

UKŁAD KIEROWNICZY		
Typ	Hydrostatyczny układ kierowniczy z wykr. obciążenia	
Pompa	Pompa tłoczkowa o zmiennym wydatku, 149 l/min	
Ciśnienie w układzie	210 barów	
Siłowniki	Dwustronnego działania	2-65 × 429 mm (2,5" × 16,9")
Kąt skrętu	40° zarówno w prawo, jak i w lewo	

* Dostępny olej hydrauliczny bio od Hyundai (Hyundai Bio Hydraulic Oil, HBHO)

POJEMNOŚCI		
Jednostka	l	Gal (US)
Zbiornik paliwa	220,0	58
Zbiornik DEF	30,0	7,9
Układ chłodzenia	37,0	9,8
Olej silnikowy	18,0	4,8
Skrzynia biegów	34,7	9,2
Oś przednia	23,0	6,1
Oś tylna	23,0	6,1
Zbiornik hydrauliczny	90,0	23,8
Układ hydrauliczny (w tym zbiornik)	130,0	34,3

UKŁAD KLIMATYZACJI	
W układzie klimatyzacji wykorzystywane jest chłodziwo w postaci fluorowanego gazu cieplarnianego R134a (współczynnik ocieplenia globalnego = 1430). Układ zawiera 0,75 kg gazu stanowiącego równowartość 1,07 t CO ₂ . Aby uzyskać więcej informacji, patrz instrukcja obsługi.	

WYMIARY

WYMIARY

Wszystkie wymiary są przybliżone.

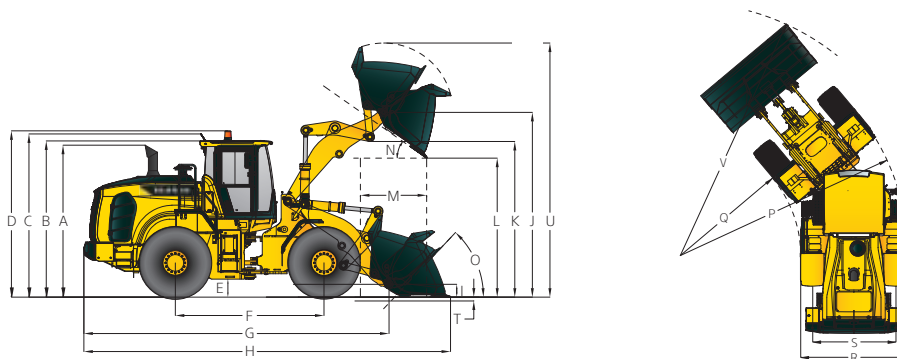

Opis	HL940A		HL940AXT	
	mm	ft-in	mm	ft-in
A Wysokość do górnego krańca rury wydechowej	3310	10' 10"	3310	10' 10"
B Wysokość do górnego krańca kabiny	3300	10' 10"	3300	10' 10"
C Wysokość do górnego krańca anteny	3445	11' 4"	3445	11' 4"
D Wysokość do górnego krańca światła ostrzegawczego	3430	11' 3"	3430	11' 3"
E Prześwit	432	1' 5"	432	1' 5"
F Rozstaw osi	3000	9' 10"	3000	9' 10"
G Długość całkowita (bez łyżki)	6430	21' 1"	7020	23'
H Długość (pozycja transportu, łyżka płasko oparta na podłożu)	7600	24' 11"	8190	26' 10"
I Wysokość do sworznia przegubu przy transporcie materiału	430	1' 5"	600	2'
J Wysokość do sworznia przegubu przy maksymalnym podniesieniu	3820	12' 6"	4425	14' 6"
K Prześwit pod maksymalnie podniesionym wysięgnikiem	3235	10' 7"	3840	12' 7"
L Prześwit pod łyżką przy odchyleniu do 45° i maks. podnies. wysięgn.	2765	9' 1"	3370	11,1'
M Zasięg przy odchyleniu łyżki do 45° i maks. podniesionym wysięgniku	1095	3' 7"	1090	3' 7"
N Kąt odchylenia łyżki przy wysypie i maksymalnym podniesieniu (zatrzymanie)	48		47	
O Kąt odchylenia łyżki do tyłu	Na podłożu	42	42	
	Przy transporcie materiału	47	50	
P Promień zawracania po zewnętrznym śladzie opon	10910	35' 10"	10910	35' 10"
Q Promień zawracania po wewnętrznym śladzie opon	5910	19' 5"	5910	19' 5"
R Szerokość między zewnętrznymi krawędziami opon (bez obciążenia)	2450	8'	2450	8'
S Rozstaw kół	1930	6' 4"	1930	6' 4"

ZAKRES ROBOCZY Z ŁYŻKĄ

Połączenie / Typ łyżki	Ogólnego przeznaczenia Mocowanie sworzniami		Ogólnego przeznaczenia Mocowanie szybkozłączem	Połączenie wydłużonego wysięgnika (high lift)
	Przykręcana krawędź tnąca	Przykręcana krawędź tnąca	Przykręcana krawędź tnąca	
Rodzaj krawędzi	Przykręcana krawędź tnąca	Przykręcana krawędź tnąca	Przykręcana krawędź tnąca	
Pojemność znamionowa	2,3 m³ (3,0 yd³)	2,1 m³ (2,7 yd³)	2,3 m³ (3,0 yd³)	-
Pojemność znamionowa przy 110% napelnienia	2,5 m³ (3,3 yd³)	2,3 m³ (3,0 yd³)	2,5 m³ (3,3 yd³)	-
Szerokość	2600 mm (8' 6" ft/in)	2550 mm (8' 4" ft/in)	2600 mm (8' 6" ft/in)	-
Prześwit pod łyżką przy odchyleniu do 45° i maks. podn.	2765 mm (9' 1" ft/in)	2795 mm (9' 2" ft/in)	2640 mm (8' 8" ft/in)	+605 mm (+1' 12" ft/in)
Zasięg przy odchyleniu łyżki do 45° i maks. podnies.	1095 mm (3' 7" ft/in)	1065 mm (3' 6" ft/in)	1220 mm (4' ft/in)	-5 mm (-0,2" ft/in)
Głębokość kopania	90 mm (3,5" ft/in)	90 mm (3,5" ft/in)	90 mm (3,5" ft/in)	+40 mm (+1,6" ft/in)
Długość (pozycja transportu, z łyżką)	7600 mm (24' 11" ft/in)	7560 mm (24' 10" ft/in)	7775 mm (25' 6" ft/in)	+590 mm (+1' 11" ft/in)
Wysokość całkowita z łyżką przy maks. podniesieniu	5185 mm (17' ft/in)	5145 mm (16' 11" ft/in)	5395 mm (17' 8" ft/in)	+605 mm (+1' 12" ft/in)
Promień zawracania maszyny z łyżką w pozycji do transportu materiału	12180 mm (40' ft/in)	12110 mm (39' 9" ft/in)	12280 mm (40' 3" ft/in)	+570 mm (+1' 10" ft/in)
Stat. obciąż. wywracające, na wprost (bez odkształcenia)	10000 kg (22050 lb)	10100 kg (22270 lb)	9200 kg (20280 lb)	-1850 kg (-4079 lb)
Stat. obciąż. wywracające, złamanie (brak odkształcenia)	8600 kg (18960 lb)	8700 kg (19180 lb)	7900 kg (17420 lb)	-1550 kg (-3417 lb)
Siła odpajania	11800 kg (26020 lb)	12230 kg (26960 lb)	10200 kg (22490 lb)	+140 kg (+309 lb)
Masa eksploatacyjna*	13400 kg (29540 lb)	13360 kg (29450 lb)	13675 kg (30150 lb)	+460 kg (+1014 lb)

* Wszystkie wymiary związane z wysokością i oponami to wymiary przy zastosowaniu opon standardowych 20.5 R25, L3.

GĘSTOŚĆ MATERIAŁU I DOBÓR ŁYŻKI

GĘSTOŚĆ MATERIAŁU

Materiał sypki		Gęstość materiału [t/m ³]
Ziemia / glina		1,5 ~ 1,7
Piasek / żwir		1,5 ~ 1,7
Kruszywo	25 ~ 76 mm (1 do 3 in)	1,6 ~ 1,7
	19 mm (0,75 in) i większe	1,8

DOBÓR ŁYŻKI

Ramię standardowe – łyżka ogólnego przeznaczenia

Typ	m ³ (yd ³)	Gęstość materiału [t/m ³]													
		1,1	1,2	1,3	1,4	1,5	1,6	1,7	1,8	1,9	2,0	2,1	2,2	2,3	2,4
Krawędź tnąca	2,3 (3,0)	2,6 m ³ (3,4 yd ³)									2,2 m ³ (2,9 yd ³)				
Krawędź tnąca	2,1 (2,7)	2,4 m ³ (3,1 yd ³)											2,0 m ³ (2,6 yd ³)		
Krawędź tnąca Q/C	2,3 (3,0)	2,6 m ³ (3,4 yd ³)									2,2 m ³ (2,9 yd ³)				

Wydłużony wysięgnik (high lift) (XT) – łyżka ogólnego przeznaczenia

Typ	m ³ (yd ³)	Gęstość materiału [t/m ³]													
		1,1	1,2	1,3	1,4	1,5	1,6	1,7	1,8	1,9	2,0	2,1	2,2	2,3	2,4
Krawędź tnąca	2,3 (3,0)	2,6 m ³ (3,4 yd ³)						2,2 m ³ (2,9 yd ³)							
Krawędź tnąca	2,1 (2,7)	2,4 m ³ (3,1 yd ³)									2,0 m ³ (2,6 yd ³)				
Krawędź tnąca Q/C	2,3 (3,0)	2,6 m ³ (3,4 yd ³)						2,2 m ³ (2,9 yd ³)							

Stopień napełnienia



ZMIANY W DANYCH TECHNICZNYCH PRZY ZMIANIE OPON

Opony		20.5-25 16PR L5(LT05)	20.5 R25 XHA(LT25)	20.5-25 16PR L3(LT53)
Masa eksploatacyjna (kg)	kg	+440	-52	-108
	lb	+970	-115	-238
Statyczne obciążenie wywracające przy pozycji kół na wprost (brak odkształcenia opon)	kg	+300 (+245)	-35 (-30)	-75 (-60)
	lb	+661 (+540)	-77 (-66)	-165 (-132)
Statyczne obciążenie wywracające przy złamaniu (brak odkształcenia opon)	kg	+260 (+210)	-30 (-25)	-65 (-50)
	lb	+573 (+463)	-66 (-55)	-143 (-110)
Wysokość	mm	+65	-7	-3
	ft/in	+3"	-0,3"	-0,1"
R. Szerokość między zewnętrznymi krawędziami opon (bez obciążenia)	mm	+27	-6	-6
	ft/in	+1,1"	-0,2"	-0,2"
P. Promień zawracania po zewnętrznym śladzie opon	mm	+27	-6	-6
	ft/in	+1"	-0,2"	-0,2"
Q. Promień zawracania po wewnętrznym śladzie opon	mm	-27	+6	+6
	ft/in	-1"	+0,2"	+0,2"

* Zmiany w danych technicznych w stosunku do danych przy zastosowaniu opon 20.5R25, *, L3.

KABINA I WNĘTRZE	STANDARD
ALARMY, SYGNAŁY DŹWIĘKOWE I WIZUALNE	
Zablokowanie filtra powietrza	•
Napięcie akumulatorów	•
Ciśnienie oleju hamulcowego	•
Niski poziom DEF	•
Poziom chłodziwa silnika	•
Ciśnienie oleju silnikowego	•
Poziom paliwa	•
Temperatura oleju hydraulicznego	•
Temperatura chłodziwa silnika	•
Hamulec postojowy	•
Ciśnienie w układzie hamulcowym	•
Pas bezpieczeństwa niezapięty	•
Błąd skrzyni biegów	•
Temperatura oleju skrzyni biegów	•
Historia alarmów	•
AKUMULATORY	
850 CCA, 12 V, 2 sztuki	•
WSKAŹNIKI	
Poziom DEF	•
Wskaźnik temperatury chłodziwa silnika	•
Wskaźnik poziomu paliwa	•
Prędkościomierz	•
Temperatura oleju skrzyni biegów	•
Elektryczny klakson	•
KONTROLKI	
Blokada mechanizmu różnicowego	•
FNR (przełącznik kierunku jazdy)	•
Światła drogowe	•
Odcięcie linii sterującej	•
Kierunkowskazy	•
EKRAN DOTYKOWY LCD	
Zegar i kody błędów	•
Obroty silnika	•
Wskaźniki	•
Czas pracy i przejechana odległość	•
Licznik motogodzin	•
Zakres biegów skrzyni biegów	•
Temperatura (chłodziwo, olej hydr., olej przekł.)	•
OŚWIETLENIE	
Światła hamowania (przeciwwaga)	•
Oświetlenie LED kabiny	•
Dwa światła stop i tylne	•
Cztery kierunkowskazy	•
Dwa światła mijania z przodu na ramie	•
Dwa światła mijania (LED) z przodu na ramie	•
Dwa światła robocze z przodu na dachu kabiny	•
Cztery światła robocze z przodu na dachu kab.	•
Dwa światła robocze z tyłu na dachu kabiny	•
Cztery światła (LED) z przodu na dachu kab.	•
Dwa światła (LED) z tyłu na dachu kabiny	•
Dwa światła robocze z tyłu na kracie chłodnicy	•
Dwa światła (LED) z tyłu na kracie chłodnicy	•
NAPĘDY STYKÓW	
Wyłącznik masy	•
Blokada mechanizmu różnicowego	•
Otwieranie pokrywa silnika	•
FNR (przełącznik kierunku jazdy)	•
Światła awaryjne	•

KABINA I WNĘTRZE	STANDARD
Hamulec postojowy	•
Odcięcie linii sterującej	•
Selektywna redukcja katalityczna	•
Układ awaryjnego sterowania	•
PRZYCISKI MEMBRANOWE NA MONITORZE	
Oświetlenie główne	•
Oświetlenie robocze	•
Automatyczne smarowanie	•
Szybkoszłącze	•
System amortyzacji jazdy	•
Waga (system ważenia materiału)	•
Światło ostrzegawcze	•
Tylna wycieraczka	•
Podgrzewane lusterka	•
Autopozycjonowanie	•
Kontrola jazdy	•
ZAPŁON	
Kluczyk standardowy	•
Przycisk	•
KABINA (WYGLUSZONA)	
Popielniczka i zapalniczka	•
Wieszak na ubrania	•
AUTOMATYCZNA KONTROLA NAD TEMPERATURĄ	
Klimatyzacja i ogrzewanie	•
Odmrażanie	•
Wycieraczki czasowe z funkcją spryskiwacza	•
FOTEŁ OPERATORA	
2-calowy wsuwany pas bezpieczeństwa i regulowany fotel z zaw. mechanicznym	•
2-calowy wsuwany pas bezpieczeństwa i regulowany fotel z zaw. pneumatycznym	•
PRYWATNA PRZESTRZEŃ OPERATORA	
Schówek	•
Miejsce na kubki i napoje	•
Lusterko wsteczne (jedno, w środku kabiny)	•
Lusterka wsteczne (dwa, zewn., podgrzewane)	•
Przechyłna i wysuwana kolumna kierownicza	•
Kierownica z gałką	•
Roleta przeciwsłoneczna (przednie okno)	•
Roleta przeciwsłoneczna (tylne okno)	•
Przyściemniane szyby z bezpiecznego szkła	•
Jedne drzwi do kabiny	•
Kieszka na dokumenty	•
PEDAŁY	
Pedał gazu	•
Pedał hamulca	•
Podwójny pedał hamulca	•
Pedał gazu bez przełącznika eko	•
Pedał gazu z przełącznikiem eko	•
Radio / odtwarzacz na USB	•
Gumowa wycieraczka	•
Podłokietniki	•
Przetwornica z 24 na 12 V DC (20 A)	•

SILNIK	STANDARD
Alternator, 95 A	•
Chłodziwo odporne na niskie temperatury	•
SILNIK CUMMINS B6.7	
Stage V / Tier 4 Final	•
Komora silnika zamykana na klucz	•
Separator wody na linii paliwowej	•
Bagnet (miarła) poziomu oleju silnikowego	•
MODUŁ OCZYSZCZANIA SPALIN	
DOC, SCR, DPF	•
Podgrzewacz paliwa	•
Oslona wentylatora	•
Oslona przeciwdeszczowa na dolocie powietrza	•
Wskaźnik poziomu chłodziwa	•
Trzy etapowe wstępne oczyszczanie powietrza	•

NAPĘD	STANDARD
SKRZYŃNIA BIEGÓW	
Sterowane komputerowo przeniesienie napędu z czterema biegami jazdy do przodu i trzema do tyłu oraz soft-shift, auto-shift i kick-down	•
Wziernik poziomu oleju skrzyni biegów	•
OSIE	
Otwarty mechanizm różnicowy (tył)	•
M. różnicowy o ograniczonym poślizgu (przód)	•
Hydr. blokada mech. różnicowego (przód)	•
HAMULCE	
H. postojowy (obudowany mokry h. tarczowy)	•
Hamulec postojowy	•
OPONY	
20.5 R25, L3	•
20.5 R25, XHA2	•
20.5-25, 20PR, L3	•
20.5-25, 20PR, L5	•

UKŁAD HYDRAULICZNY	STANDARD
Centralne smarowanie	•
Regulowane auto zatrzymanie wysięgnika	•
Regulowane auto pozycjonowanie łyżki	•
Przyłącza do pomiaru ciśnienia	•
HYDRAULICZNE ELEMENTY STERUJĄCE	
Joysticki	•
Sterowanie opuszkami palców fingertip	•
Joysticki i FNR (przełącznik kierunku jazdy)	•
ELEKTRYCZNO-HYDRAULICZNE ELEM. STER.	
Joysticki	•
Sterowanie opuszkami palców fingertip	•
Ster. elektryczno-hydrauliczne joystickiem	•
Dodatkowa linia sterowania funkcjami osprzętu	•
Olej hydrauliczny bio Hyundai (HBHO)	•
Wziernik poziomu oleju hydraulicznego	•
Instalacja linii szybkoszłącza	•
System amortyzacji jazdy	•

BEZPIECZEŃSTWO	STANDARD
Gaśnica	•
Blokada zabezpieczająca wysięgnika	•
Układ awaryjnego sterowania	•
WYKRYWANIE OBIEKTÓW	
Inteligentne wykrywanie ruchomych obiektów (IMOD)	•
System kamer 360° (AAVM)	•
RADAR	•
Dodatkowy ekran	•
ROPS / FOG	•

INNE	STANDARD
Blokada przegubu skrętu	•
Sprężarka powietrza	•
WYPOSAŻENIE ROBOCZE	
Przykręcana krawędź tnąca	•
Przeciwwaga	•
Cieęższa przeciwwaga	•
Jeden klucz do wszystkich zamków w maszynie	•
Drzwi i komory serwisowe z zamkami	•
Otwieranie drzwi kabiny i komór na pilota	•
Zaczepek ze sworzniem	•
Szybkoszłącze	•
ERGONOMICZNE ROZMIESZCZONE I ANTYPOŚLIZGOWE, LEWA I PRAWA STRONA	
Porecze	•
Drabinki	•
Platformy	•
Schodki	•
Haki do podnoszenia i mocowania	•
Łączenie ładowarki, uszczelnione	•
Równoległy łącznik w kształcie litery „z”	•
Zamki wlewów zabezp. przed kradzieżą	•
TELEMATYKA	
Syst. zdalnego zarządzania maszyną Hi MATE	•
System diagnostyki silnika (ECD)	•
Zestaw narzędzi	•
OSŁONY	
Skrzynia korbowa	•
Skrzynia biegów	•
Nadkola (przód / tył)	•
Blotniki	•

* Wyposażenie standardowe i opcjonalne może różnić się. Aby uzyskać więcej informacji, skontaktuj się z lokalnym dealarem Hyundai. Maszyny mogą różnić się w zależności od międzynarodowych norm.

* Fotografie mogą przedstawiać osprzęt i wyposażenie opcjonalne niedostępne w Twoim obszarze.

* Materiały i dane techniczne (specyfikacja) mogą ulegać zmianie bez uprzedniego powiadomienia.

* Jednostki imperialne zaokrąglono do najbliższego funta lub cala.

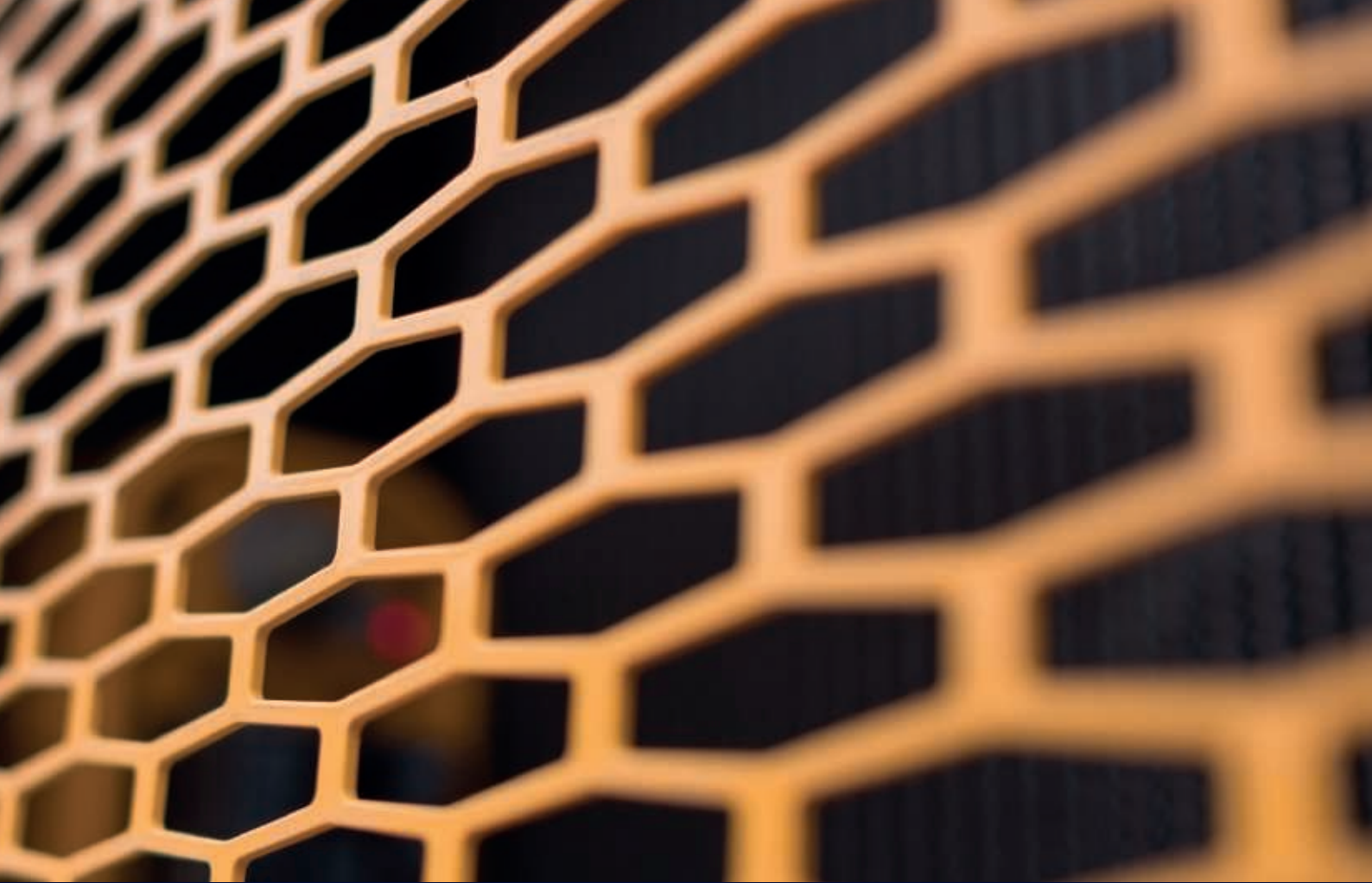

Dane techniczne (specyfikacja) i konstrukcja mogą ulegać zmianie bez uprzedniego powiadomienia.
Fotografie Hyundai Construction Equipment Europe mogą przedstawiać maszyny inne niż standardowe.

Hyundai Construction Equipment Europe nv, Hyundailaan 4, 3980
Tessenderlo, Belgium. Tel: (32) 14-56-2200 Fax: (32) 14-59-3405

EN - 2019.06 Rev.0

Gotowy na Efekt Hyundai?

Skontaktuj się z lokalnym dealerem Hyundai.

hyundai-ce.eu/en/dealer-locator

