

KOPARKI KOMPAKTOWE

HX35Az HX40A HX48Az



Moc silnika
24,8 HP (18,5 kW) – 39,0 HP (29,1 kW)

Pojemność łyżki
0,11-0,15 m³

Masa eksploatacyjna
3880-5030 kg

 **HD HYUNDAI**

JESZCZE WYŻSZE PRODUKTYWNOŚĆ I WYDAJNOŚĆ

Przedstawiamy trzy nowe kompaktowe koparki gąsienicowe HX serii A: HX35A Z i HX48A Z z zerowym promieniem zataczania nadwozia oraz HX40A ze standardowym minimalnym zwisem. Wszystkie mogą pochwalić się zupełnie nowym silnikiem Stage V o mocy brutto od 18,5 do 29,1 kW (24,8-39,0 HP). Wyposażono je także w instalację linii szybkozłącza umożliwiającą łatwą i szybką zmianę osprzętu dla jeszcze większej produktywności.

Jeszcze większa oszczędność

Nowy silnik spełnia wymagania normy emisji spalin Stage V nawet bez specjalnego modułu oczyszczania spalin, dzięki czemu koszty związane z systemem oczyszczania spalin są ograniczone.

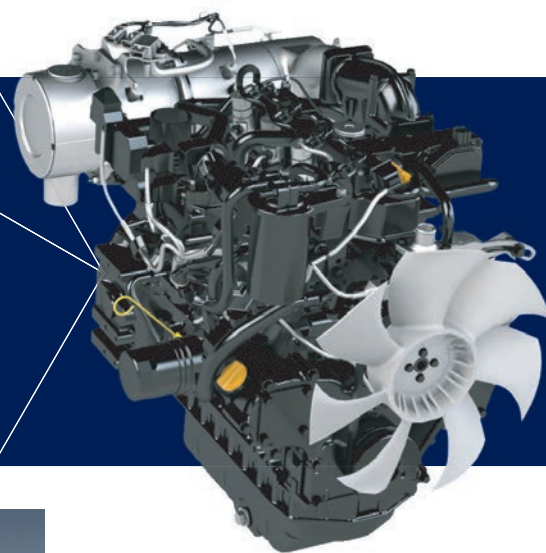

◀ Dodatkowa 2-kierunkowa linia

Wszystkie maszyny wyposażono w dodatkową 2-kierunkową linię w standardzie. Możliwy jest wybór trybu 1- lub 2-kierunkowego.

System wykrywania obciążenia

HX40A i HX48AZ wyposażono w układ hydrauliczny z systemem wykrywania obciążenia, który zwiększa oszczędność paliwa przy pracy silnika na wolnych obrotach, a także moc, kiedy potrzeba jej więcej do podnoszenia czy innych prac.

Instalacja linii szybkozłącza

OPCJA

Maszyny są dostępne z opcjonalną fabrycznie montowaną instalacją linii szybkozłącza, która umożliwia obsługę dowolnego hydraulicznego szybkozłącza. Oznacza to możliwość szybkiej zmiany osprzętu bez konieczności opuszczania kabiny.



Mały rozmiar, duża moc

HX40A charakteryzuje minimalny zwis, natomiast jeszcze większa moc kopania i podnoszenia. Dostępna jest z kabiną lub zadaszeniem jako opcją.

Cieęższa przeciwwaga

OPCJA

HX35A Z może zostać wyposażona w cięższą przeciwwagę zwiększającą stabilność przy obsłudze ciężkich ładunków.

Funkcja „pływania” lemiesza

Lemiesz automatycznie unosi się na powierzchni, umożliwiając płynne niwelowanie. Zapewnia to operatorowi większe wszechstronność i prędkość, ponieważ możliwe jest oczyszczanie i niwelowanie jednym, płynnym ruchem.

Lemiesz z kątem regulowanym w czterech kierunkach

OPCJA

Nowa opcja lemiesza z kątem ustawianym w czterech kierunkach to idealne rozwiązanie do niwelowania, zasypywania wykopów w wąskich przestrzeniach i odśnieżania. Kąt lemiesza można łatwo ustawić za pomocą sterowania opuszkami palców fingertip, co zapewnia szybkość i precyzję obsługi. Równanie gruntu nigdy nie było łatwiejsze.

Lemiesz zapewnia jeszcze większą elastyczność w codziennych pracach dzięki poszerzeniu gamy standardowych ruchów o przechył boczny.



Zerowy promień zataczania nadwozia

HX35A Z i HX48A Z to koparki, których promień zataczania nadwozia naprawdę równa się zero. Zwis został wyeliminowany, umożliwiając swobodny obrót w obrębie gąsienic. Oznacza to jeszcze większe manewrowalność i bezpieczeństwo, a także zminimalizowanie ryzyka uszkodzenia obiektów wokół.



JESZCZE WIĘKSZE KOMFORT I ŁATWOŚĆ UŻYTKOWANIA

Nowa kabina została zaprojektowana z myślą o komforcie i wygodzie operatora. Jej ergonomia i zaawansowane funkcje zapewniają łatwość i wydajność pracy, natomiast przestronność i pełna widoczność gwarantują niezrównany poziom komfortu i bezpieczeństwa. Teraz możesz pracować z przyjemnością i bez zmęczenia, nawet pracując dłużej.



Nowy 5-calowy ekran

Maszyny wyposażono w 5-calowy kolorowy ekran LCD umożliwiający łatwą kontrolę ustawień i szybki wgląd w najważniejsze funkcje i czynności. Ekran charakteryzuje stopień ochrony IP68, to jest wysoka klasa wodoszczelności, tak ważna dla maszyn tylko z zadaszaniem.

Ekran ciśnienia przepływu osprzętu

Zawarty w standardowym wyposażeniu ekran umożliwi ustawianie przepływu hydraulicznego osprzętu, przyspieszając je i ułatwiając.

Automatyczne dostosowywanie prędkości jazdy

Automatyczna funkcja zapewnia płynną zmianę między prędkościami wysoką i niską, umożliwiając operatorowi skoncentrowanie się wyłącznie na wykonywanym zadaniu dzięki gwarancji, że maszyna dostosuje prędkość i ustawienia przyczepności.

Doskonała widoczność

Nowa konstrukcja kabiny wynosi widoczność na zupełnie nowy poziom. Pole widzenia jest jeszcze szersze, a obraz otoczenia czysty i niczym nieprzysłonięty.





Proporcjonalne sterowanie opuszkami palców fingertip **A**

Dzięki sterowaniu opuszkami palców fingertip idealnie ustawisz prędkość lemiesza podczas niwelowania.

Proporcjonalne joysticki **B**

Proporcjonalne joysticki w standardzie (opcja w HX35A Z) znacznie usprawniają obsługę maszyny i osprzętu.



◀ Nowoczesny system audio

System z radiem, odtwarzaczem MP3, wejściami USB i możliwością wykonywania połączeń telefonicznych bez użycia rąk umożliwia zrelaksowanie się podczas pracy.

Wersja z zadaszaniem **OPCJA**

Wszystkie trzy modele dostępne są w wersji z zadaszaniem zapewniającej jeszcze lepszą widoczność.

 **365 DNI**
KOMFORTU

JESZCZE WIĘKSZE BEZPIECZEŃSTWO

Maszyny HD Hyundai mogą poszczycić się jednym z najwyższych standardów bezpieczeństwa w branży, oferując najnowocześniejsze rozwiązania, z których niektóre są unikatowe. Naszą misją jest dbanie o operatora, maszynę i środowisko.

► Automatyczna blokada zapłonu

Automatyczna blokada zapłonu zapobiega przypadkowemu zapłonowi i ruchowi maszyny. Kiedy dźwignia bezpieczeństwa jest uniesiona, silnik nie uruchamia się, a przypadkowe naciśnięcie joysticka nie powoduje działania maszyny.

Ostrzeżenie o przeciążeniu

Dostępny w standardzie alarm dźwiękowy i wizualny ostrzega w przypadku podnoszenia zbyt ciężkiego ładunku.

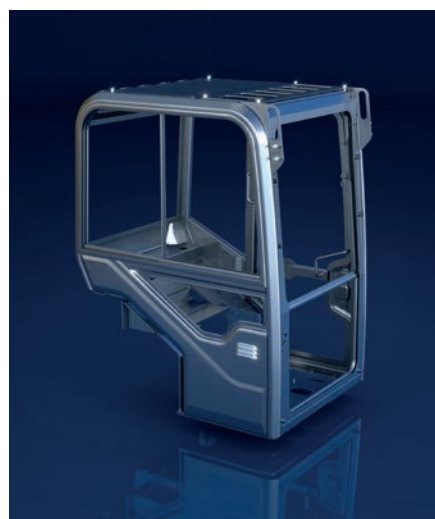

◀ Wytrzymała konstrukcja kabiny

Konstrukcja kabiny maszyn HX serii A z certyfikatami ROPS, TOPS i FOG jest w całości spawana z odprężonej i wysoce wytrzymałej stali.

- **ROPS** (ochrona przed przewróceniem się maszyny) ISO12117-2
- **TOPS** (ochrona przed przewróceniem się maszyny typu koparka kompaktowa) EN13531
- **FOG** (osłona przed spadającymi przedmiotami) ISO10262 poziom 2

▶ System antykradzieżowy

System obejmuje zabezpieczony hasłem klucz zapłonu, który uniemożliwia uruchomienie maszyny bez właściwego klucza. Dodatkowo, dostępny jest lokalizator GPS (Hi Mate) umożliwiający szybkie zlokalizowanie maszyny w wypadku jej kradzieży.

Kamera wsteczna

OPCJA

Dla HX40A i HX48AZ istnieje opcja dołożenia kamery wstecznej zapewniającej stuprocentową widoczność otoczenia i zwiększającej ogólne bezpieczeństwo.

Alarm jazdy
Wyłącznik awaryjny silnika

Światła robocze i ostrzegawcze **OPCJA**

Pas bezpieczeństwa **NOWOŚĆ**
z alarmem braku zapięcia



► Zawory bezpieczeństwa

Zawory bezpieczeństwa na siłownikach wysięgnika, ramienia i lemieszka zapewniają bezpieczne kopanie i podnoszenie z opuszczonym lemieszem, nawet przy nagłym spadku ciśnienia.



TECHNOLOGIA
W SŁUŻBIE
BEZPIECZEŃSTWA

► Osłony siłowników wysięgnika, ramienia i łyżki

Aby jeszcze zwiększyć ochronę, siłowniki wysięgnika, ramienia i łyżki zabezpieczono osłonami. Stanowią one wyposażenie standardowe. Skutecznie chronią one siłowniki przed uszkodzeniami spowodowanymi przez zanieczyszczenia i inne czynniki zewnętrzne, minimalizując czas przestoju i kosztowne naprawy.



JESZCZE LEPSZE SERWISOWALNOŚĆ I TELEMATYKA

To, co naprawdę sprawia, że maszyny HX serii A są tak wartościowe to ich trwałość, wytrzymałość ich konstrukcji i osprzętu, a także łatwy dostęp w celu konserwacji i długie okresy międzyserwisowe. Najnowocześniejsze rozwiązania telematyczne sprawiają natomiast, że właściciele i operatorzy mają łatwy dostęp do najważniejszych informacji, zarówno lokalny, jak i zdalny.

► Zaprojektowane do łatwej konserwacji

Wszystkie trzy modele mają przechylną kabinę i nową konstrukcję pokrywy silnika, by zmaksymalizować czas sprawności i zminimalizować serwisowanie.



SZYBKE
SERWISOWANIE
DLA MAKSYMALNEGO
CZASU SPRAWNOŚCI





► **Konserwacja siłownika lemiesza**

Połączenia na powierzchni umożliwiają łatwą wymianę przewodów, zapewniając jeszcze łatwiejsze serwisowanie i konserwację.

Jeszcze większa trwałość osprzętu

Udoskonalony osprzęt został zaprojektowany tak, by stawić czoła najcięższemu warunkom środowiskowym. Wzmocnione stalowe elementy oraz zaawansowane technologie spawania zapewniają maksymalną wytrzymałość i trwałość.

Hi MATE

Wygoda, łatwość obsługi i wartość dodana. Hi MATE, system zdalnego zarządzania maszyną od Hyundai, korzysta z technologii satelitarnej GPS, by zapewniać Klientom obsługę i wsparcie na najwyższym poziomie.

Zwiększ produktywność

Informacje o czasie do przeglądów serwisowych, pracy na wolnych obrotach i zużyciu paliwa od Hi MATE oszczędzają pieniądze i zwiększają produktywność. Włączone alerty pomagają lepiej zaplanować przeglądy.

Monitoruj swoje maszyny

Informacje o lokalizacji w czasie rzeczywistym od Hi MATE zapewniają wygodę i kontrolę. Zaloguj się na stronie internetowej lub w aplikacji mobilnej i monitoruj swoje maszyny w dowolnym czasie i z dowolnego miejsca.

Zwiększ bezpieczeństwo

Chroń maszyny przed kradzieżą i bezprawnym użytkowaniem. Alerty od Hi MATE informują o przemieszczeniu maszyny w chwili, gdy opuszcza ustalony obszar.

Aplikacja Mobile Fleet

Nowa aplikacja Mobile Fleet firmy Hyundai zapewnia wszystkie informacje, których potrzebujesz, by wydajnie i ekonomicznie zarządzać swoją flotą maszyn. W oparciu o telematykę, aplikacja dostarcza w zrozumiały sposób graficznie przedstawione dane i kluczowe wskaźniki wydajności, co pozwala mądrze zarządzać flotą.



Stuprocentowa ochrona

Oryginalne części i osprzęt HD Hyundai zapewniają ciągłą pracę maszyny z odpowiednią wydajnością i są dostarczane w 24 godziny na terenie objętym siecią dealerów. Standardowe i rozszerzone programy gwarancyjne zapewniają poczucie bezpieczeństwa i pełną kontrolę nad kosztami operacyjnymi.



HX35A Z / HX40A / HX48A Z

DANE TECHNICZNE

DANE TECHNICZNE		HX35A Z	HX40A	HX48A Z
Model		HX35A Z	HX40A	HX48A Z
Masa eksploatacyjna	kg	3880	4390	5030

SILNIK		HX35A Z	HX40A	HX48A Z
Producent		Kubota	Yanmar	Yanmar
Model		D1703	4TNV88C	4TNV88C
Typ		Silnik diesela DI; chłodzony cieczą, 4-suwowy, pionowy	Silnik diesela; chłodzony cieczą, 4-suwowy, rzędowy	Silnik diesela; chłodzony cieczą, 4-suwowy, rzędowy
Norma emisji spalin		Stage V	Stage V	Stage V
Moc brutto	hp (kW)	24,8 (18,5)	39,0 (29,1)	39,0 (29,1)
Moc netto	hp (kW)	24,2 (17,8)	38,2 (28,1)	38,2 (28,1)
Maks. moment obrotowy	Nm	97,4	144,9	144,9
Liczba cylindrów		3	4	4
Średnica cylindra x skok tłoka		mm 87,0 x 92,4	88 x 90	88 x 90
Pojemność skokowa		cc 1647	2190	2190

UKŁAD HYDRAULICZNY		HX35A Z	HX40A	HX48A Z
Typ pompy		Podwójna pompa wielotł. prom. o zmiennym wydatku	System wykrywania obciążenia	System wykrywania obciążenia
Maks. ciśnienie	kgf/cm ²	230	254	254
Maks. wydajność	l/min	2 x 37,4 + 23,1	99	121
Wydajność pompy pomocniczej (2 kier.)	l/min	60,5	80	80
Wydajność pompy pomocniczej (4 kier.)	l/min	60,5	40	40
Zbiornik paliwa	l	46,8	66,8	66,8
Układ hydrauliczny (w tym zbiornik)	l	36/63	44/78	44/83

WYDAJNOŚĆ		HX35A Z	HX40A	HX48A Z
Siła odspajania na tyłce (ISO)	kN (kgf)	32 (3281)	44 (4461)	37 (3814)
Siła odspajania na ramieniu (ISO)	kN (kgf)	20 (2025)	20 (2060)	24 (2431)
Prędkość jazdy (wysoka/niska)	km/h	2,6/4,4	3,3/4,9	2,8/4,4
Siła pociągowa	kg	3039	3013	4650
Prędkość obrotu	rpm	9,4	99	10,1

INFORMACJE OGÓLNE		HX35A Z	HX40A	HX48A Z
Długość wysięgnika	mm	2400	2600	2800
Długość ramienia	mm	1300/ 1600	1600	1400
Pojemność tyłki wg CECE	m ³	0,09	0,09	0,13
Kąt obrotu wysięgnika lewa/prawa	stopnie	75° / 50°	75° / 55°	70° / 60°
Szerokość gumowej gąsienicy	mm	300	350	400
Nacisk na podłoże	kgf/cm ²	0,36	0,34	0,34
Poziom hałasu				
Poziom mocy akustycznej na zewnątrz kabiny (2000/14/EC - ISO 6395:2008) Lwa	dB(A)	93	95	95
Poz. ciśn. akust. w kab. (ISO 6396:2008) Lpa	dB(A)	71,5	71,5	71,4
Układ klimatyzacji	W układzie klimatyzacji wykorzystywane jest chłodziwo w postaci fluorowanego gazu cieplarnianego R134a (wsp. ocieplenia globalnego = 1430). Układ zawiera 0,70 kg gazu stanowiącego równoważność 1,00 t CO2.			

*Wszystkie wymiary podano dla maszyn z kabiną, standardowymi wysięgnikiem/ramieniem i przeciwwagą.

HX35A Z / HX40A / HX48A Z

WYMIARY I ZAKRES ROBOCZY

WYMIARY

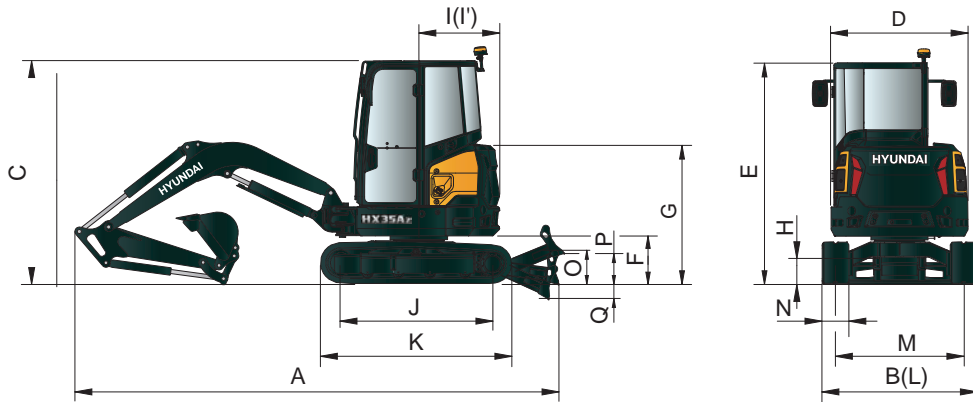

Jednostka: mm

	HX35A Z	HX40A	HX48A Z	
A	Długość całkowita	4783	5425	5493
B	Szerokość całkowita	1740	1740	2000
C	Wysokość całkowita	2505	2525	2580
D	Szer. całkowita górnej ramy	1540	1700	1850
E	Wys. całkowita z zadaszeniem	2505	2525	2580
F	Prześwit pod przeciwwagą	525	555	608
G	Wys. całk. do krań. pokr. silnika	1545	1550	1605
H	Minimalny prześwit	167	185	215
I	Dł. oś obr.-kraniec przeciwwagi	900	1300	1000

	HX35A Z	HX40A	HX48A Z	
J	Śr. koła napędow.-napinającego	1690	1720	2000
K	Długość podwozia	2128	2185	2214
M	Rozstaw gąsienic	1440	1390	1600
N	Szerokość gąsienicy	300	350	400
O	Wysokość lemieszka	371	380	350
P	Prześwit pod podn. lemieszem	383	400	410
Q	Głęb. opuszczonego lemieszka	447	480	580

ZAKRES ROBOCZY

Jednostka: mm

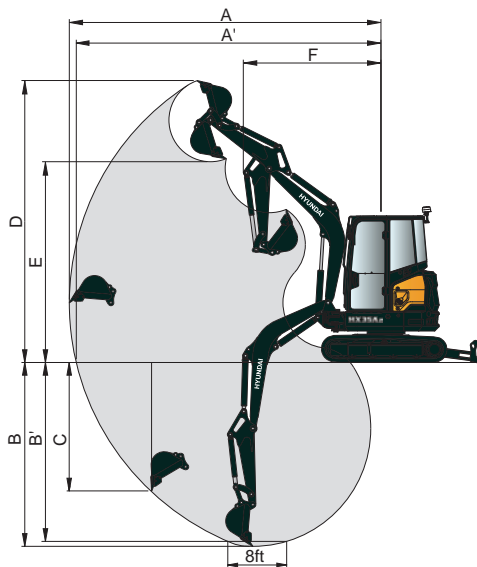

	HX35A Z	HX40A	HX48A Z	
	Długość wysięgnika	2400	2600	2800
	Długość ramienia	1300	1600	1400
A	Maks. zasięg kopania	5290	5525	5990
A'	Maks. zasięg kopania na poziomie gruntu	5170	5390	5850
B	Maks. głębokość kopania	2980	3420	3500
B'	Maks. głębokość kopania (poz. odc. 2,44 m)	2500	3010	3095
C	Maks. głęb. wykopu o pionowej ścianie	2250	2620	2650
D	Maks. wysokość skrawania	4820	5360	5570
E	Maks. wysokość wysypu	3415	3945	3860
F	Min. promień zataczania	2350	2260	2540









HX35A Z / HX40A / HX48A Z

UDŹWIG

 Udźwig z przodu maszyny  Udźwig z boku maszyny lub 360°











HX35A Z

Wysięgnik 2,4 m; ramię 1,3 m; szerokość gąsienicy gumowej 300 mm; opuszczony lemiesz

Punkt podnoszenia m		Promień przy punkcie podnoszenia						Przy maks. zasięgu		
		2,0 m		3,0 m		4,0 m		Udźwig		Zasięg
										m
4,0 m	kg							*800	*800	3,06
3,5 m	kg							*750	610	3,63
3,0 m	kg					*730	510	*730	500	4,03
2,5 m	kg					*740	510	*730	440	4,30
2,0 m	kg			*950	810	*770	500	*730	410	4,48
1,5 m	kg			*1120	780	*820	490	*740	390	4,58
1,0 m	kg			*1280	750	*870	480	*750	380	4,62
0,5 m	kg			*1400	730	*910	470	*760	380	4,58
0,0 m	kg	*1350	*1350	*1430	710	*920	460	*770	390	4,47
-0,5 m	kg	*1910	1390	*1400	710	*890	460	*780	410	4,28
-1,0 m	kg	*2250	1400	*1290	710	*780	460	*780	460	4,01
-1,5 m	kg	*1840	1410	*1090	720			*770	540	3,60
-2,0 m	kg	*1240	1240	*710	*710			*700	*700	3,01

HX40A

Wysięgnik 2,6 m; ramię 1,6 m; szerokość gąsienicy gumowej 350 mm; opuszczony lemiesz

Punkt podnoszenia m		Promień przy punkcie podnoszenia								Przy maks. zasięgu		
		1,0 m		2,0 m		3,0 m		4,0 m		Udźwig		Zasięg
												m
4,0 m	kg									*870	850	3,65
3,0 m	kg							*840	730	*790	620	4,38
2,0 m	kg					*1100	*1100	*940	700	*800	530	4,74
1,0 m	kg					*1520	1050	*1090	670	*860	500	4,83
0,0 m	kg			*1750	*1750	*1770	990	*1200	650	*980	510	4,68
-1,0 m	kg	*1720	*1720	*2860	1880	*1750	980	*1150	640	*1030	590	4,25
-2,0 m	kg	*2860	*2860	*2250	1920	*1350	1000			*1070	830	3,40

1. Udźwig obliczony w oparciu o ISO 10567.
2. Udźwig koparek HW serii A nie przekracza 75% obciążenia wywracającego przy maszynie stojącej na wytrzymałym, równym podłożu lub 87% pełnej wydajności hydraulicznej.
3. Punkt podnoszenia stanowi sworzeń mocujący wychylenia łyżki na ramieniu (bez masy łyżki).
4. (*) oznacza obciążenie ograniczone wydajnością hydrauliczną.
5. Uwaga: Miej na uwadze przepisy lokalne i zalecenia dotyczące czynności podnoszenia.











HX35A Z / HX40A / HX48A Z

UDŹWIG

 Udźwig z przodu maszyny
  Udźwig z boku maszyny lub 360°

HX48A Z

Wysięgnik 2,8 m; ramię 1,4 m; szerokość gąsienicy gumowej 400 mm; opuszczony lemiesz

Punkt podnoszenia m		Promień przy punkcie podnoszenia								Przy maks. zasięgu		
		2,0 m		3,0 m		4,0 m		5,0 m		Udźwig		Zasięg
												m
4,0 m	kg					*870	790			*870	730	4,17
3,0 m	kg					*880	790			*810	540	4,84
2,0 m	kg			*1380	1220	*1070	750	*950	500	*830	470	5,18
1,0 m	kg			*2000	1110	*1300	700	*1030	480	*900	440	5,26
0,0 m	kg	*1190	*1190	*2290	1040	*1460	670	*1080	470	*1040	450	5,11
-1,0 m	kg	*2370	2140	*2220	1030	*1450	660			*1110	520	4,68
-2,0 m	kg	*3080	2200	*1800	1060					*1170	710	3,87

1. Udźwig obliczony w oparciu o ISO 10567.
2. Udźwig koparek HW serii A nie przekracza 75% obciążenia wywracającego przy maszynie stojącej na wytrzymałym, równym podłożu lub 87% pełnej wydajności hydraulicznej.
3. Punkt podnoszenia stanowi sworzeń mocujący wychylenia łyżki na ramieniu (bez masy łyżki).
4. (*) oznacza obciążenie ograniczone wydajnością hydrauliczną.
5. Uwaga: Miej na uwadze przepisy lokalne i zalecenia dotyczące czynności podnoszenia.

HX35A Z / HX40A / HX48A Z

WYPOSAŻENIE STANDARDOWE I OPCJONALNE

MODEL	HX35A Z	HX40A	HX48A Z
SILNIK			
Mechanicznie sterowany silnik Kubota	●		
Elektrycznie sterowany silnik Yanmar		●	●
2-częściowy filtr powietrza	●	●	●
Automatyczne włączanie biegu jałowego	●	●	●
Separator wody z filtrem	●	●	●
Elektryczna pompa do tankowania paliwa		□	□
UKŁAD HYDRAULICZNY			
Otwarty układ hydrauliczny	●		
System wykrywania obciążenia		●	●
2 prędkości jazdy z funkcją auto-shift	●	●	●
Lemiesz z funkcją „plywania”	●	●	●
Lemiesz z kątem reg. w czterech kier.	□	□	□
Akumulator ciśnieniowy	●	●	●
Dodatkowy proporcjonalny obwód hydr.	□	●	●
Instalacja linii 1-stronnego dział. (młot itp.)	●		
Inst. linii 2-stronnego dział. (łyżka otw. itp.)	□	●	●
Inst. linii 4-stronnego dział. (obróć)	□	□	□
Rozdzielacz do linii 2-stronnego działania	□	●	●
Przepływ osprzętu z możl. ust. na panelu	●	●	●
KABINA I ZADASZENIE			
Kabina	●	●	●
Zadaszenie	□	□	□
ROPS	●	●	●
TOPS	●	●	●
FOG	□	□	□
Regulowany fotel z zaw. mechanicznym	●	●	●
Wsuwany pas bezpieczeństwa z alarmem	●	●	●
Klimatyzacja i ogrzewanie	●	●	●

MODEL	HX35A Z	HX40A	HX48A Z
Joysticki jazdy z pedałami	●	●	●
Elektrycznie opuszczana przednia szyba	●	●	●
Kamera wsteczna		□	□
Alarm jazdy	●	●	●
Światło ostrzegawcze LED	□	□	□
Wodo- i pyłoszczelny 5-cal. ekran (IP68)	●	●	●
Radio z USB	●	●	●
Gniazdo elektryczne 12 V	●	●	●
Boczne i wsteczne lusterka	●	●	●
Miejsce na kubek	●	●	●
Klakson	●	●	●
WYPOSAŻENIE ROBOCZE			
Zerowy promień zataczania nadwozia	●		●
Funkcja obrotu wysięgnika	●	●	●
Długie ramię	□		
Instalacja linii szybkozłącza	□	□	□
Cięższa przeciwwaga	□		□
Zaw. bezp. na sił. wys./ramienia/lemiesza	●	●	●
Ostrzeżenie o przeciążeniu z alarmem	●	●	●
Silnik jazdy i obrotu z ham. tarczowym	●	●	●
Jedno światło robocze LED na wysięgniku	●	●	●
Dwa światła robocze LED na kabinie	□	□	□
PODWOZIE			
Gąsienice gumowe	●	●	●
Gąsienice stalowe	□	□	□
Gąsienice wymienne (gumowe/stalowe)	●	●	●
TELEMATYKA			
System zdalnego zarz. maszyną Hi MATE	□	□	□

- Standard
- Opcja

* Wyposażenie standardowe i opcjonalne może różnić się. Aby uzyskać więcej informacji, skontaktuj się z lokalnym dealerem Hyundai. Maszyny mogą różnić się w zależności od międzynarodowych norm.

* Fotografie mogą przedstawiać osprzęt i wyposażenie opcjonalne niedostępne w Twoim obszarze.

* Materiały i dane techniczne (specyfikacja) mogą ulegać zmianie bez uprzedniego powiadomienia.





HD Hyundai Construction Equipment Europe nv, Hyundailaan 4,
3980 Tessenderlo, Belgium. Tel: (32) 14-56-2200 Fax: (32)
14-59-3405

Dane techniczne (specyfikacja) i konstrukcja mogą ulegać
zmianie bez uprzedniego powiadomienia. Fotografie HD Hyundai
Construction Equipment Europe mogą przedstawiać maszyny
inne niż standardowe.

GOTOWY, BY ODMIENIĆ SWÓJ ŚWIAT?

Skontaktuj się z lokalnym dealerem HD Hyundai.
hyundai-ce.eu/en/dealer-locator

HY-CE-00411. 02/2024. EN. ISSUE 1